

Gyorscsatlakozó

G1/4" ... G1", 0...350 bar, ISO 7241-1 / A

HM03-IR.1



| | |
|-------------|---|
| IR | Gyorscsatlakozó ISO 7241-1 |
| 4020 | |
| ** | 06 = G 1/4" 10 = G 3/8" 15 = G 1/2" 20 = G 3/4" 25 = G 1" |
| * | M = apa F = anya |

Az IR.4020... típusú gyorscsatlakozók vezetékek kézzel történő összekapcsolására. Megfelelnek az ISO 7241-1 „A” sorozatának. Szétválasztás alkalmával néhány csepp folyadék távozhat, a szétválasztás után mindkét gyorscsatlakozó fél (apa és anya) cseppmentesen zár. A gyorscsatlakozók acélból készülnek, aránysárga felületkezeléssel.

| | |
|-------------------------|---|
| Max. megengedett nyomás | táblázat szerint |
| Működető közeg | ásványi bázisú hidraulika olaj DIN 51524 ill. levegő |
| Viszkózitás (olaj) | 10 ... 500 mm ² /s |
| Műk. közeg hőmérséklet | -10 ... 75°C |
| Hőmérséklet tartomány | -25 ... 60°C |
| Max. szennyeződés | NAS 1638, 10 oszt. szűrési finomság β ₂₅ >=75 |

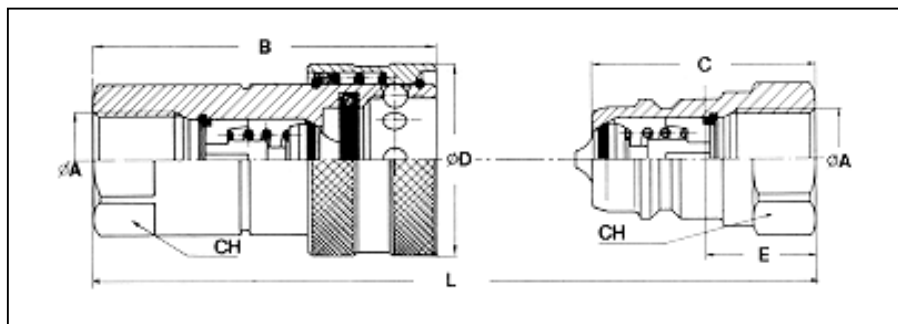

| Típus | φA | B | C | φD | L | CH | Max. nyomás (bar) |
|------------|--------|------|------|----|-----|----|-------------------|
| IR.4020.06 | G 1/4" | 50,0 | 35,0 | 27 | | 19 | 350 |
| IR.4020.10 | G 3/8" | 60,5 | 42,5 | 30 | 85 | 22 | 300 |
| IR.4020.15 | G 1/2" | 70,0 | 48,0 | 38 | 97 | 27 | 280 |
| IR.4020.20 | G 3/4" | 84,5 | 57,0 | 45 | 115 | 34 | 250 |
| IR.4020.25 | G 1" | 99,0 | 65,5 | 52 | 132 | 41 | 230 |